

- 压缩机转动说明:
- 1、容许转速: 800~4000r/min (瞬时5000r/min)
 - 2、旋转方向: 右旋
 - 3、使用冷媒: HFC-134a
 - 4、润滑油: PAG 800cc

- 压缩机参数:
- 1、型号: HCS-48
 - 2、汽缸: 10- ϕ 42X34.7
 - 3、理论排量: 480cm³/rev
 - 4、气密、耐压性: 见附表。
 - 5、冷媒气密性: 小于30g/year.

- 电磁离合器:
- 1、额定电压: DC 24V
 - 2、皮带形式: 2B
 - 3、静扭矩: 120N.m (12Kg.f.m) 以上
 - 4、耗电: 48W (DC24V2A) (25°C)
- 最小吸住电压: 21V以下 (90°C)
- 5、耐热性: 在100°C环境, 连续通电DC30V
 - 6、PRESSURE SWITCH:

- 压缩机安装注意:
- 1、安装时以重垂线为基准, 安装角度: 右<15°; 前方上抬<5°; 后方不许上抬。
 - 2、搬运时前后、左右倾斜不得大于45°; 安装前应水平放置10分钟以上;
 - 3、安装螺钉扭矩要求: 固定支架螺钉: 36-50N.M 固定连接器螺钉: 20-24N.M

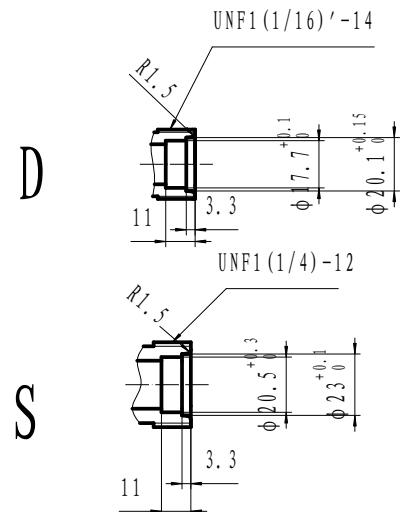
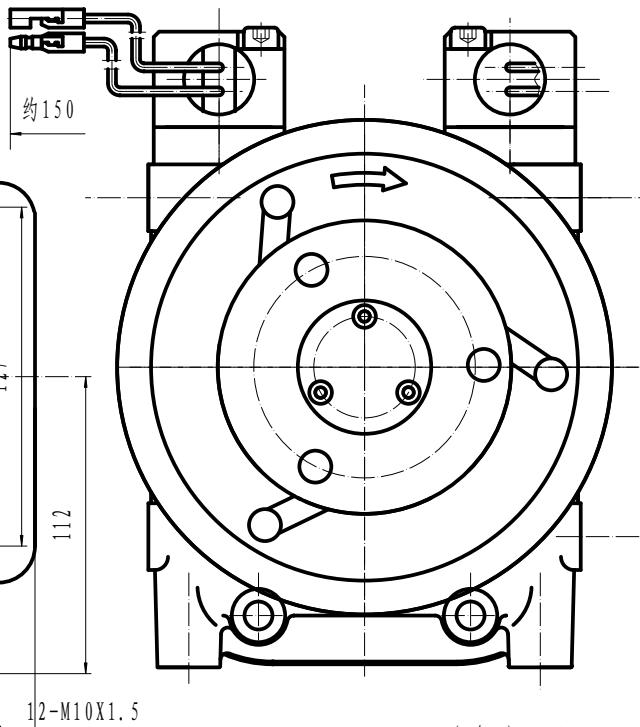
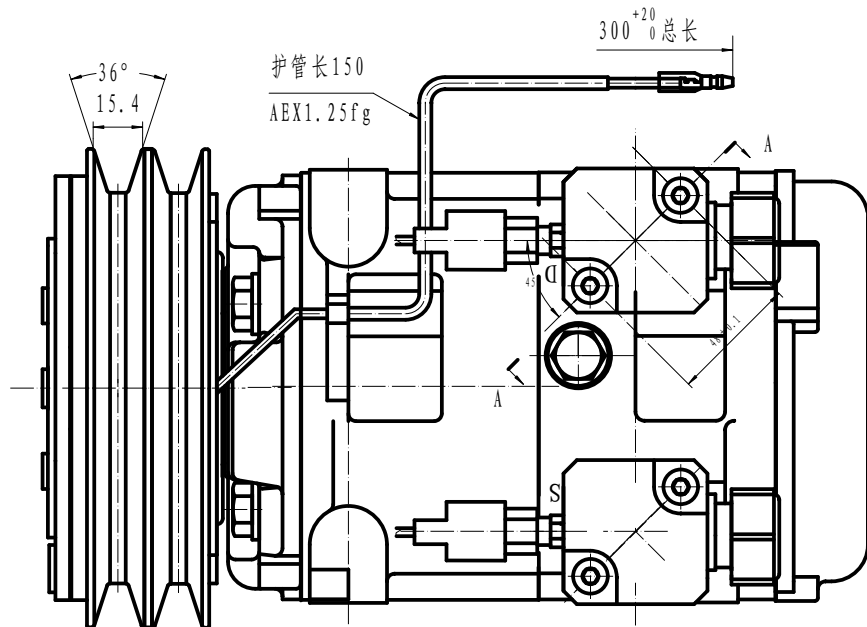

项目	单位	高压部	低压部
气密压力	MPa	2.9	1.5
	(Kg.f/cm ² G)	(30)	(15)
耐压压力	MPa	4.4	2.2
	(Kg.f/cm ² G)	(45)	(22.5)

HCS-48		重庆华之龙汽车制冷设备有限公司	
图号	0108.12.1	图名	总成图
比例	1:1	日期	2008.12.1
设计	张俊	审核	张俊
工艺		制图	